

# STATION DE RELEVAGE **MICROREL** HORS-SOL EAUX CLAIRES



LAVE-LINGE



DOUCHE



ÉVIER

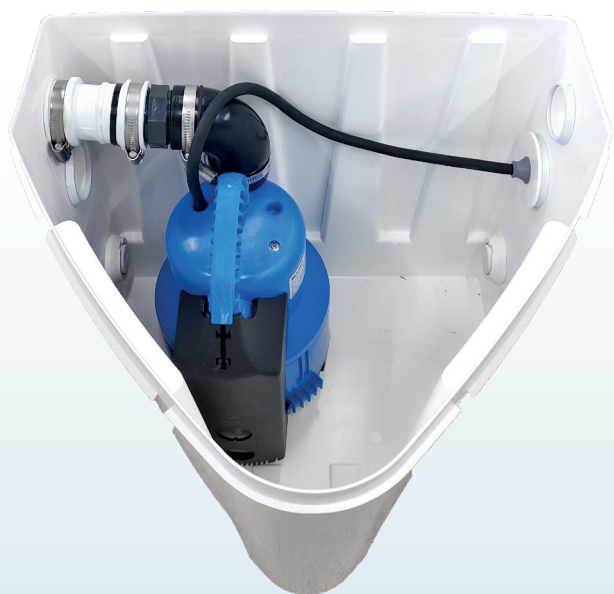

CONFORME  
EN 12050-2

FABRIQUÉ EN  
**EUROPE**

# MICROREL

## STATION DE RELEVAGE HORS-SOL

hors

sol



CONFORME  
EN 12050-2

1

## PRÉSENTATION

### POMPE SUBMERSIBLE POUR EAUX CLAIRES

Poste de relevage complet à faible encombrement pour le pompage d'effluents au niveau des machines à laver, éviers, lave-vaisselle, douches et baignoires. Unité prête à l'emploi avec 1 pompe submersible, conception triangulaire compacte optimisant l'espace (sous un lavabo par exemple).

### MOTEUR

- Capacité 28 litres
- Traitement des solides jusqu'à 10 mm
- Couvercle étanche à l'odeur pour l'aération et la ventilation
- Résistante à la corrosion
- 1 pompe : contrôle de niveau automatique + clapet anti-retour
- Température maximale admissible du liquide 40 °C; 60 °C à court terme (max. 5 minutes)

### UTILISATIONS

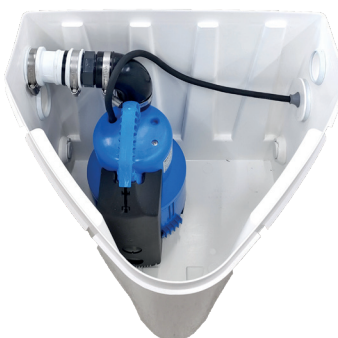

Station	Pompe MC102
MICROREL	005415

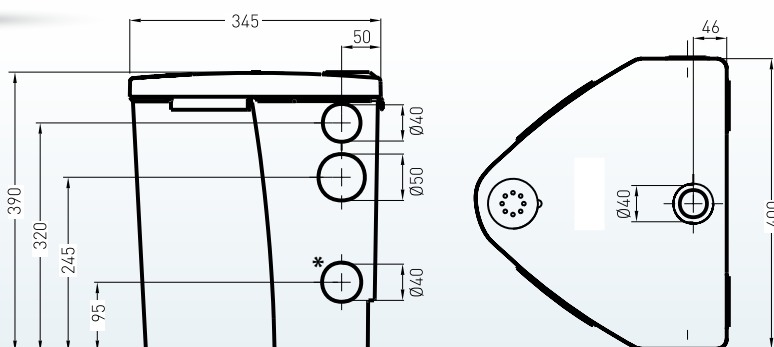

## les + produit

- ▶ Qualité et performance
- ▶ Prêt à l'emploi
- ▶ Conception compacte et optimisée

2

## CARACTÉRISTIQUES TECHNIQUES

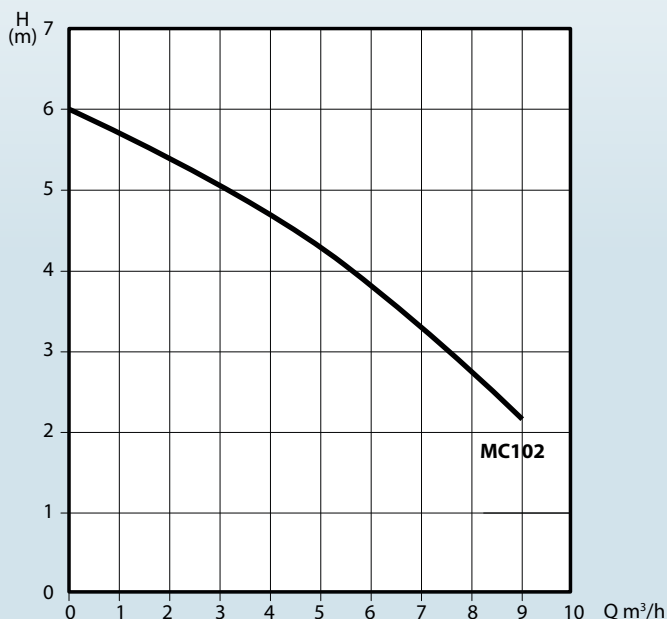

Pompe	MC102
Construction	Inox
Roue	Polyamide
HMT Max (m)	6
Passage libre (mm)	10
Tension (V)	220-240
Intensité (A)	1,6
P1 (kW)	0,36
Poids (kg)	6,75

DIMENSIONNEZ VOTRE STATION  
EN QUELQUES CLICS

